

نگارخانه آثار نقاشی و خط
NALI SHIRAZI

نمایشگاه آثار نقاشی و خط

Calligraphy-Painting Solo Exhibition

۱۴۰۳ | 2024

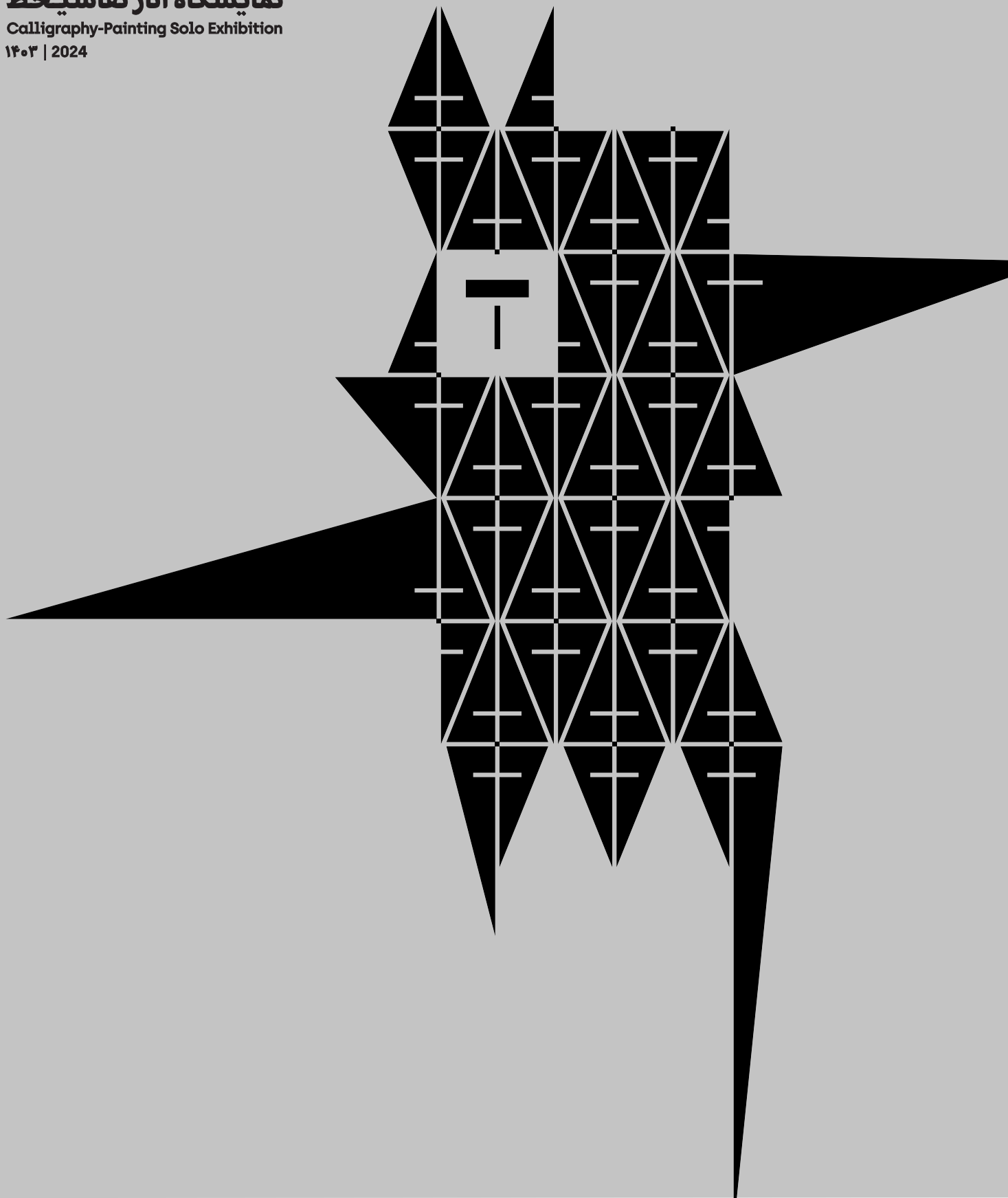



Calligraphy-Painting Solo Exhibition

Ali Shirazi

01 - 15 November

2024

Argoon Art Gallery

نمایشگاه آثار نقاشیخط

علی شیرازی

۱۱ تا ۲۵ آبان

۱۴۰۳

گالری آرگون آرت

Shima Sharifi Kousha; Gallery Manager

Suleiman SaeidAbadi; Art Adviser

Mojtaba Fallahi; Executive & Artistic Director

Tohid Tehranchi; Communications Manager | Translation

Mojtaba Mostowfi; Catalogue Designer

Farhad Soleimani; Artworks Photographer

Gooya House of Art and Culture; Offset Printing

شیمای شریفی کوشا؛ مدیر گالری

سلیمان سعیدآبادی؛ مشاور هنری

مجتبی فلاحی؛ مدیر اجرایی و هنری

توحید طهرانچی؛ مدیر ارتباطات | ترجمه

مجتبی مستوفی؛ طراح کاتالوگ

فرهاد سلیمانی؛ عکاس آثار

خانه فرهنگ و هنر گویا؛ چاپ



"اثر هنری بیش از اینکه یک کالای فرهنگی و آذینی باشد،
یک کالای سرمایه گذاری است"

"the work of art is more than a cultural and
ornamental product, it is an investment product"

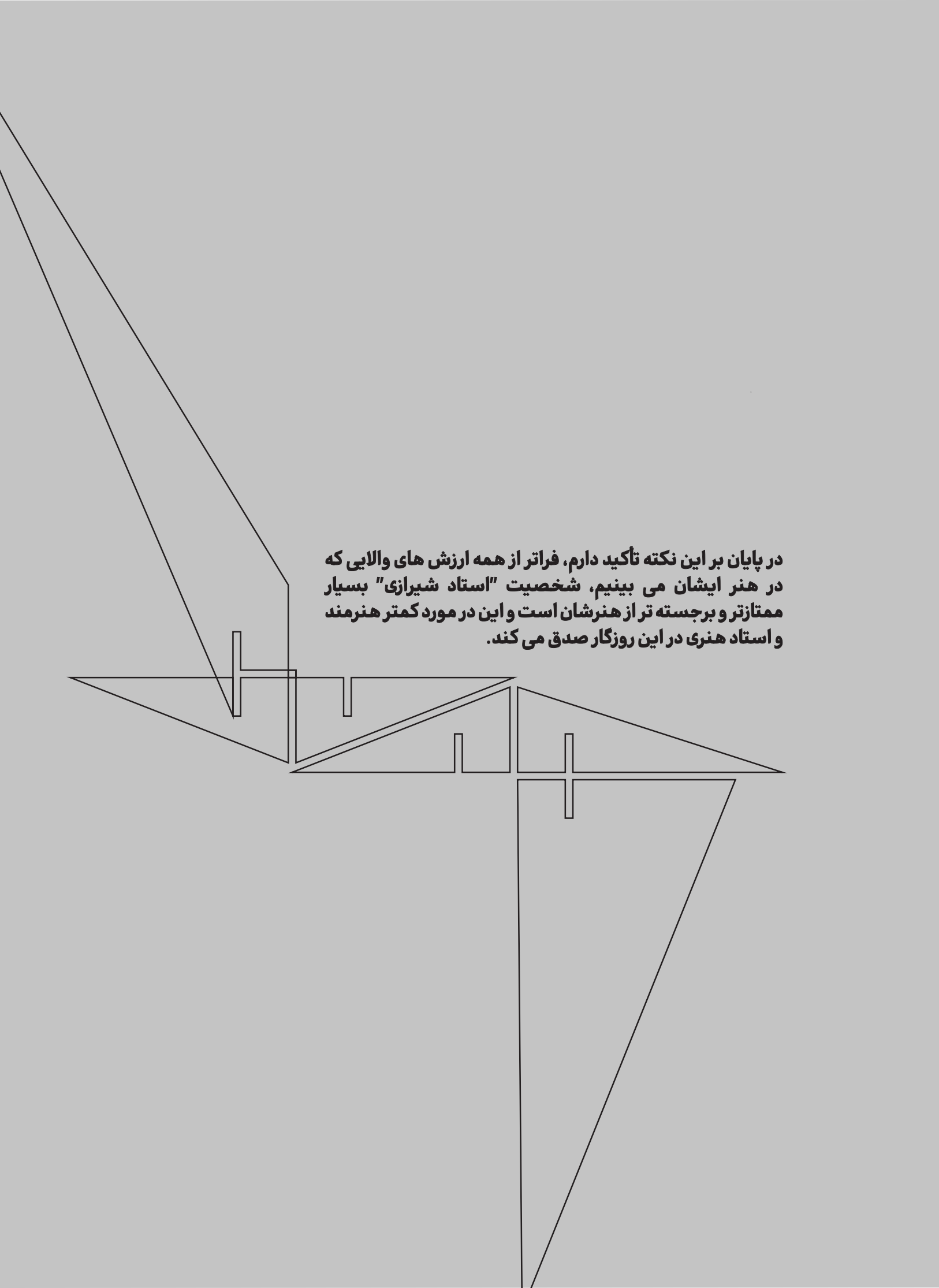
An abstract line drawing composed of various geometric shapes, including triangles and rectangles, some of which are filled with a light gray color. The drawing is positioned on the left side of the page, with its lines extending across the page. The text is placed to the right of the drawing, overlapping its right edge.

در پایان بر این نکته تأکید دارم، فراتر از همه ارزش های والایی که در هنر ایشان می بینیم، شخصیت "استاد شیرازی" بسیار ممتازتر و برجسته تر از هنرشان است و این در مورد کمتر هنرمند و استاد هنری در این روزگار صدق می کند.

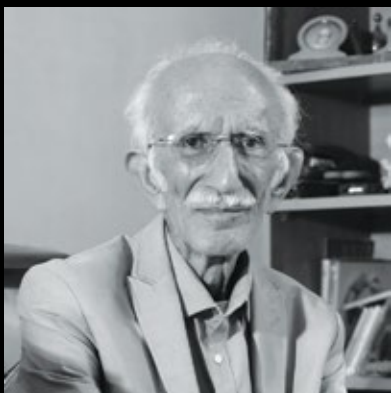

استاد غلامحسین امیر خانی

رئیس شورای عالی و رئیس شورای ارزشیابی انجمن خوشنویسان ایران

در طول سده های گذشته در ایران سرشار از فرهنگ و هنر، شاهد پدیده های کم نظیری از بروز خلاقیت و نوآوری بوده ایم. در حوزه ادبیات ایران زمین و در دوران تحول و پدید آمدن شعرا و نویسندگان بزرگی مانند سعدی، حافظ، مولوی و غیره، خط و خوشنویسی نیز در این سیر تاریخی ادبیات همیشه همراه و یاور ثبت و ضبط آن بوده است. بدین معنی که خط و خوشنویسی به عنوان یکی از هنرهای ریشه ای و اساسی این سرزمین، همراه با ادبیات و در همین بستر تاریخی مراحل رشد و تعالی خود را پیموده است.

خوشنویسی ایران که سیر تحول و تکامل خودش را همچنان طی می کرد، در دوران قاجار و دوره پهلوی اول به دلیل تأثیرات هنر غربی در آن دوران بر هنر ایران، وارد مرحله جدیدی گردید و هنرمندان و استادان برجسته ای چون "محمد رضا کلهر" و "عماد الکتاب" شیوه و سبکی را بوجود آوردند که خوشنویسان تا به امروز تحت تأثیر آن قرار دارند. اما در طی شصت سال گذشته به این سمت اساتید برجسته ای چون "حسین میرخانی"، "حسن میرخانی"، "علی اکبر کاوه"، "ابراهیم بوذری" و "حسن زرین خط" میراث داران جدید دستاوردهای قدیمی گردیدند و همزمان با تأسیس و راه اندازی انجمن خوشنویسان ایران موقعیتی تازه برای علاقمندان به هنر خوشنویسی ایجاد گردید و طی این سال ها شاگردان بزرگی تربیت یافتند.

استاد "علی شیرازی" که از شاگردان استاد "معین الکتاب اصفهانی" در اصفهان بوده اند و به نوعی پرورش یافته مکتب "استاد علی اکبر کاوه" هستند و بنده نیز افتخار این را داشته ام که در خدمت ایشان باشم، با استعداد درخشان و دستمایه ای بسیار توانمند که در خوشنویسی داشته و دارند و با بهره مندی از ذوق و قریحه ای مثال زدنی وارد عرصه جدیدی از خوشنویسی گردیدند تا آنجا که می توان خط و خوشنویسی را به قبل و بعد از آثار استاد شیرازی طبقه بندی کرد. وجه تمایز آثار ایشان نسبت به هنرمندان قبل تر در حوزه خوشنویسی، استحکام و نیرومندی و دقت در خط است که حروف و کلمات نستعلیق را در کمال پختگی و زیبایی خودش اجرا می نمایند. در آثار نقاشی خط ایشان که برگرفته از همان مکتب تاریخی و شیوه سیاه مشق نویسی است، در ترکیب بندی نهایی، سیاه مشق نویسی حروف و کلمات همچون ارکستری که موسیقی می نوازد، موجودیت جدیدی را تعریف می کنند. اما اینبار آثار این هنرمند جستجوگر و خلاق این امتیاز ویژه را دارد که ضمن حفظ همان اسلوب کاری گذشته، با استفاده از مواد و رنگ های شفاف، دارای جسمیتی نو گردد که بتوان لایه های زیرین حروف بر هم نشسته را به تماشا نشست و تصویری را به وجود آورده که در سیاه مشق نویسی سنتی این ویژگی را نمی بینیم.

در واقع ایشان با آثار این نمایشگاه، دوران جدیدی از سیر تکاملی خط و خوشنویسی در ابعادی نوین را بوجود آورده و نقاشی خط با سابقه ای پنجاه ساله وارد مرحله جدیدی از تکامل گردیده است.

در پایان بر این نکته تأکید دارم، فراتر از همه ارزش های والایی که در هنر ایشان می بینیم، شخصیت "استاد شیرازی" بسیار ممتازتر و برجسته تر از هنرشان است و این در مورد کمتر هنرمند و استاد هنری در این روزگار صدق می کند.

Master Gholamhossein Amirkhani

Chairman of the Supreme Council and Chairman of the Evaluation Council of the Iran Calligraphers Association

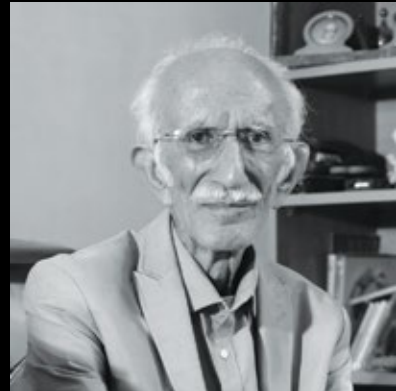

Throughout the centuries, Iran has been a hub of cultural and artistic richness, showcasing remarkable creativity and innovation. In the realm of Iranian literature, the transformative era that produced illustrious poets and writers like Saadi, Hafez, and Molavi saw calligraphy play a crucial role in documenting this literary heritage.

As a fundamental art form, calligraphy evolved alongside literature, achieving significant growth and excellence within this historical framework.

The Qajar era and early Pahlavi period marked a pivotal transformation in Iranian calligraphy, influenced by Western artistic trends, leading to the emergence of notable artists such as "Mohammed Reza Kalhor" and "Emad al-Kottab", whose styles continue to inspire contemporary calligraphers.

In the last sixty years, distinguished figures like "Ali Akbar kaveh", "Hossein Mirkhani", "Hasan Mirkhani", "Ebrahim Bouzari," and "Hasan Zarin Khat" have inherited and built upon these traditions, fostering a new generation of calligraphers through the establishment of the Iran Calligraphers Association. Among them, Master "Ali Shirazi", a student of Master "Moin al-kottab" and influenced by Master "Ali Akbar kaveh", has made significant contributions to the field, elevating calligraphy to new heights with his exceptional talent and aesthetic sensibility, marking a clear distinction in the art before and after his works.

The hallmark of his calligraphic works, in contrast to earlier artists, lies in their strength and precision, which fully realize the letters and words of Nastaliq with remarkable maturity and beauty. His calligraphy, rooted in the historical tradition of black writing, presents letters and words as a cohesive entity, akin to an orchestra performing music. Notably, this artist's innovative approach incorporates transparent colors, allowing the underlying layers of overlapping letters to emerge, creating light shadows that are absent in traditional black calligraphy.

Through this exhibition, a new era in the evolution of calligraphy is established, marking a significant advancement in the art form over the past fifty years.

Ultimately, it is essential to recognize that the character of Master "Ali Shirazi" stands out even more than his artistic achievements, a rarity among contemporary artists and masters.

Ultimately, it is essential to recognize that the character of Master "Ali Shirazi" stands out even more than his artistic achievements, a rarity among contemporary artists and masters.

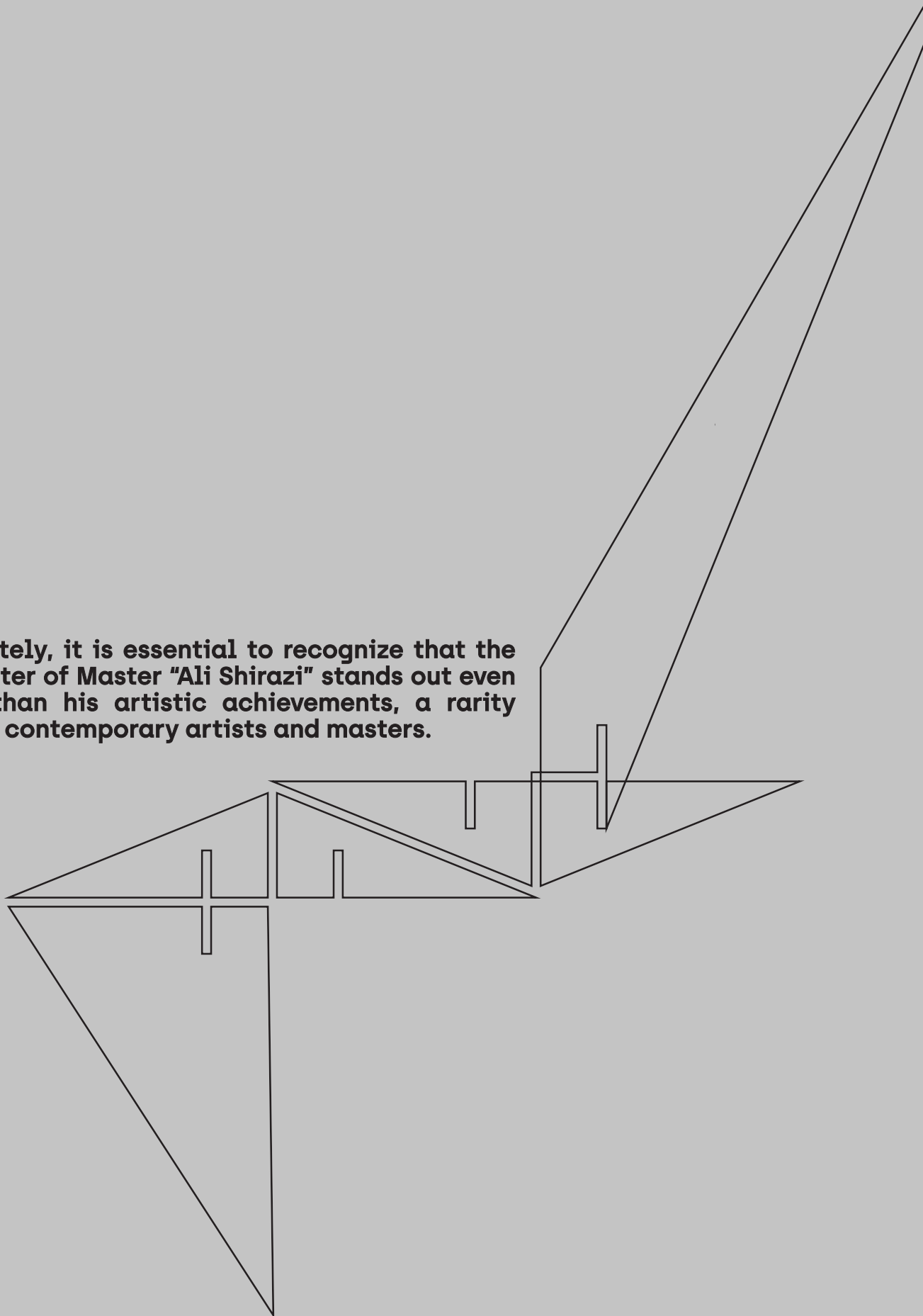

اثر هنرمند خلاق نه تنها به دلیل زیبایی و تکنیک‌های هنری برجسته‌اش، بلکه به دلیل نگاه نو در انتقال اندیشه و ایجاد دریچه‌های تازه در نگاه جامعه، ارزشمند است.

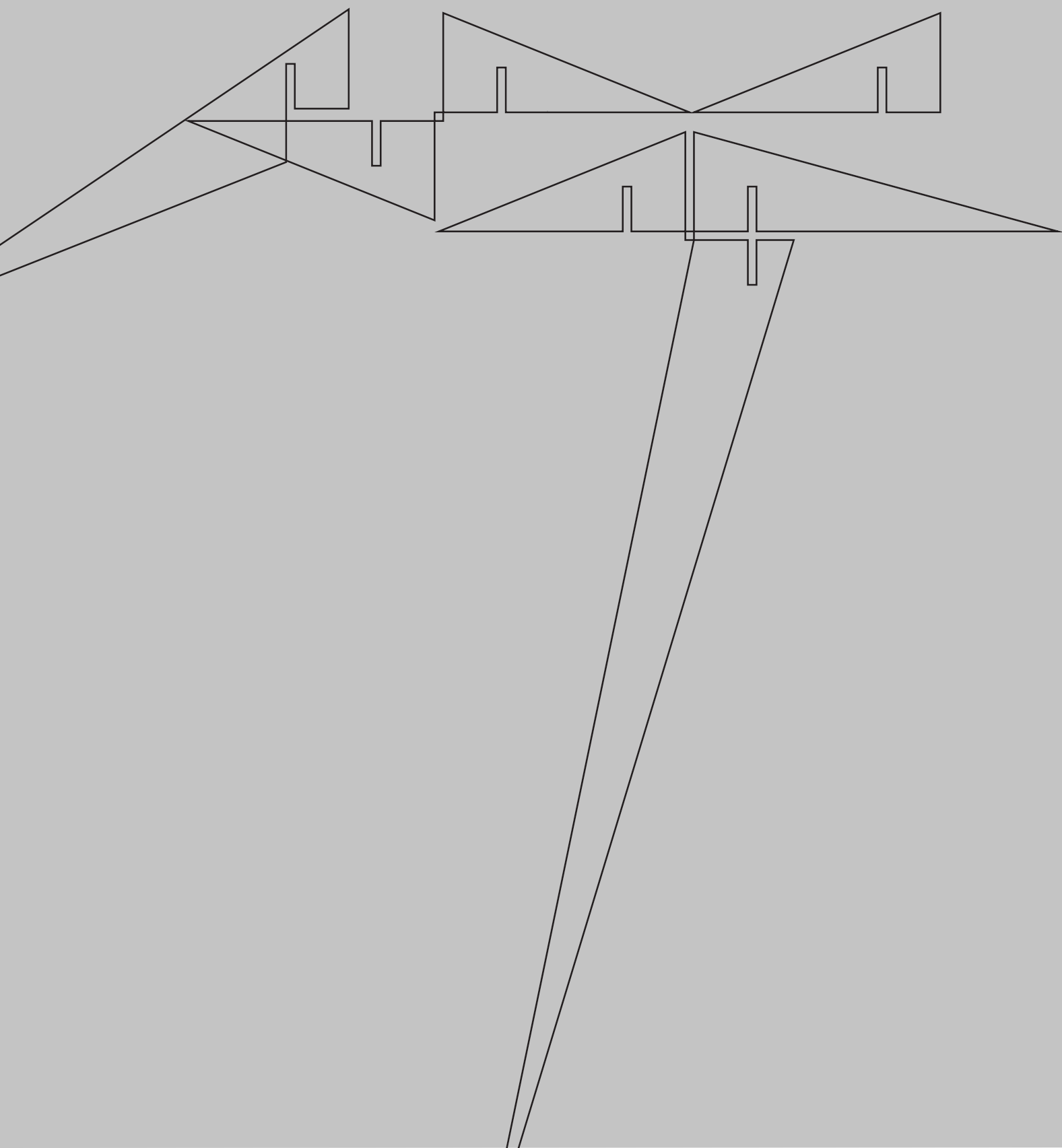



علی آرگون

مؤسس و مدیر مجموعه اقتصادی-فرهنگی آرگون آرت

اثر هنرمند خلاق نه تنها به دلیل زیبایی و تکنیک‌های هنری برجسته‌اش، بلکه به دلیل نگاه نو در انتقال و ایجاد دریچه‌های تازه در اندیشه جامعه، ارزشمند است.

امروزه که آثار هنری به عنوان نمادهای توسعه اجتماعی-فرهنگی جوامع شناخته می‌شوند، از جنبه اقتصادی نیز سهمی از توسعه و رشد کشورها را از آن خود کرده‌اند و اقتصاد هنر در سال‌های اخیر به عنوان یک گزینه جذاب برای تنوع بخشی به سبد سرمایه‌گذاری و حفظ ارزش دارایی‌ها مورد توجه قرار گرفته است.

با افزایش سطح آگاهی در جهان معاصر، هنر نسبت به گذشته جایگاه والاتری یافته است و سایر مزایای حضور هنر و تأثیر عمیق آن در هر نوع فعالیتی به تدریج در حال نمایان شدن است که به تبع آن، اشخاص حقوقی و حقیقی دارای هوش تجاری بالا، با توجه به اینکه **«اثر هنری بیش از اینکه یک کالای فرهنگی و آذینی باشد، یک کالای سرمایه‌گذاری است»**، این فرصت را مغتنم شمرده و در حیطه فعالیت‌های خود بخش ویژه‌ای را به سرمایه‌گذاری در هنر اختصاص داده‌اند.

سرمایه‌گذاری در هنر نه تنها می‌تواند به افزایش ارزش سرمایه و تنوع بخشی به سبد سرمایه کمک کند، بلکه به حفظ میراث فرهنگی و حمایت از جامعه هنری نیز منجر می‌شود.

با توجه به مزایای متعدد و پتانسیل بالای این نوع سرمایه‌گذاری، توجه به بازار هنر و شناخت دقیق آن می‌تواند فرصت‌های جذابی را برای سرمایه‌گذاران فراهم کند.

شرکت اقتصاد هنر ایرانیان، یکی از سازمان‌های تحت مدیریت مجموعه اقتصادی-فرهنگی آرگون آرت، با هدف ترویج ارزش‌های فرهنگی و هنری از طریق رویکردهای اقتصادی و ارائه مدل‌های مالی نوین، تلاش می‌کند تا با سرمایه‌گذاری در فرهنگ و هنر و گسترش آن، به تولید ثروت، رونق بازار هنر و تسهیل فعالیت‌های اقتصادی هنرمندان و هنردوستان بپردازد.

این شرکت با بهره‌گیری از حضور نخبگان هنری و اقتصادی، به شناسایی هنرمندان و آثار برجسته هنری پرداخته و با ارائه این آثار در قالب مدل‌های سرمایه‌گذاری خود، زمینه لازم برای فعالیت‌های نوآورانه اقتصادی و هنری با سودآوری مطلوب را فراهم می‌نماید.

اکنون گالری آرگون آرت میزبان آثار نو و بدیع نقاشی‌خط هنرمند برجسته خوشنویسی ایران «استاد علی شیرازی» است، و امیدواریم با حضور و نمایش آثار هنرمندان برجسته هنرهای تجسمی ایران در این مجموعه، میزبانی شایسته برای فرهنگ و هنر این مرز و بوم باشیم.



علی شیرازی
متولد ۱۳۳۹ روستای آبسرد شیراز
آغاز خوشنویسی ۱۳۵۳
استادان: استاد معین الکتاب اصفهانی و استاد غلامحسین امیرخانی

دارای گواهینامه درجه یک هنری از وزارت فرهنگ و ارشاد اسلامی
رئیس اسبق انجمن خوشنویسان اصفهان
عضو اسبق شورای عالی انجمن خوشنویسان ایران
عضو شورای ارزشیابی انجمن خوشنویسان ایران
عضو اسبق شورای ارزشیابی هنرمندان کشور
دارای گواهینامه استادی ۱۳۷۸
برگزاری بیش از ۴۰ نمایشگاه انفرادی در ایران و خارج از کشور
شرکت و فروش اثر در بیش از ۳۸ مورد از حراجی های داخلی و بین المللی از جمله
حراج کریستیز دویی، حراج بونهامز لندن و حراج تهران

Ali Shirazi
was born on 1960 in Absard, Shiraz.
He began his calligraphy journey in 1974
Studying under Moin Al-Kottab Esfahani and
Gholam Hossein Amirkhani.

Notable achievements include serving as the former president of the Isfahan Calligraphers Association and a member of the Supreme Council of Iran Calligraphers Association. He has also been part of the evaluation council for both the Iran Calligraphers Association and the country's artists. Shirazi holds a master's certificate obtained in 1999 and a first-class certificate from the Ministry of Culture and Islamic Education. He won first place at the Fajr Calligraphy Festival in 1985 and 1986 and achieved recognition at the calligraphy festival in Sharjah, UAE. With over 40 solo exhibitions in Iran and internationally. He has participated in 38 auctions, including those at Christie's in Dubai, Bonhams in London & Tehran auction.

The value of an artist's work extends beyond its aesthetic appeal and technical prowess; it offers fresh perspectives that challenge societal norms and broaden collective understanding.



Ali Argoon
Founder & Director of Economic-Cultural
Argoon Art Group

The value of an artist's work extends beyond its aesthetic appeal and technical prowess; it offers fresh perspectives that challenge societal norms and broaden collective understanding.

These artistic creations serve as cultural and social symbols, inspiring both intellectuals and enthusiasts alike, while also contributing to a nation's economic growth. In recent years, the economics of art has gained traction as a viable avenue for diversifying investment portfolios and preserving asset value.

As awareness of art's true significance grows in our interconnected world, its profound impact across various sectors becomes increasingly evident.

Consequently, businesses and individuals recognize "that art transcends mere decoration, emerging as a legitimate investment opportunity." Engaging in art investment not only enhances capital value and diversifies portfolios but also fosters the preservation of cultural heritage and supports the artistic community.

Given the numerous advantages and potential of this investment avenue, a thorough understanding of the art market can unveil lucrative opportunities for investors. Eghtesad Honar Iranian Co., part of the Argoon Art Economic-Cultural Complex, aims to enhance cultural and artistic values through economic strategies, striving to create wealth and prosperity by promoting investment in the arts.

The Company focuses on enhancing cultural and artistic values through economic strategies and innovative financial models. Its mission is to create wealth and prosperity by increasing investments in the cultural and artistic sectors while supporting the economic endeavors of artists and art enthusiasts.

By leveraging the expertise of artistic and economic leaders, the company identifies exceptional artists and their works, showcasing them through its investment frameworks to foster innovative economic and artistic initiatives that yield attractive returns.

Argoon Art Gallery now hosts the new and authentic calligraphy works of Iran's outstanding calligraphy artist, Master Ali Shirazi, and we hope to be a worthy host for the culture and art of this border with the presence and display of the works of prominent Iranian visual arts artists in this complex.

«ه» دو چشم از زیبا ترین طراحی های حروف در خط نستعلیق
«ه» دو چشم عنصر و عضو جدا نشدنی از نقاشی خط هایم در سالیان اخیر
«ه» دو چشم نمادی از انسان، انسان نظاره گرو پرسشگر
گاه از بالا و گاه از پائین
گاه مستقیم و چشم در چشم
گاه از پس انبوهی از حروف و کلمات نامفهوم

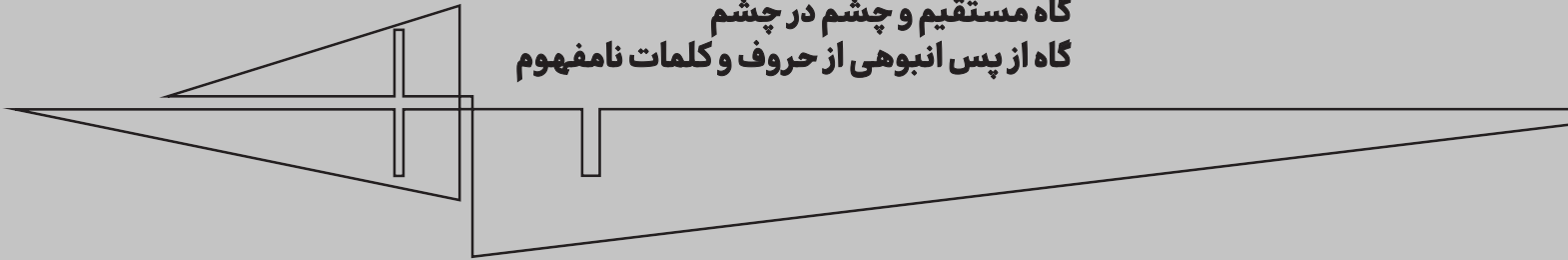

In the realm of letters, Persian "H" stands tall,
With two bright eyes, a beauty to enthrall.
In Nastaliq's embrace, it finds its grace,
A cherished part of my recent years calligraphic space.
The "H" with its gaze, a symbol profound,
Of a man who observes, in silence, unbound.
From heights he surveys, from depths he will seek,
In moments of clarity, in whispers, he'll speak.
Through layers of letters, where meanings entwine,
He questions the world, in a dance so divine.
With each stroke of ink, a story unfolds,
In the language of vision, where truth is retold

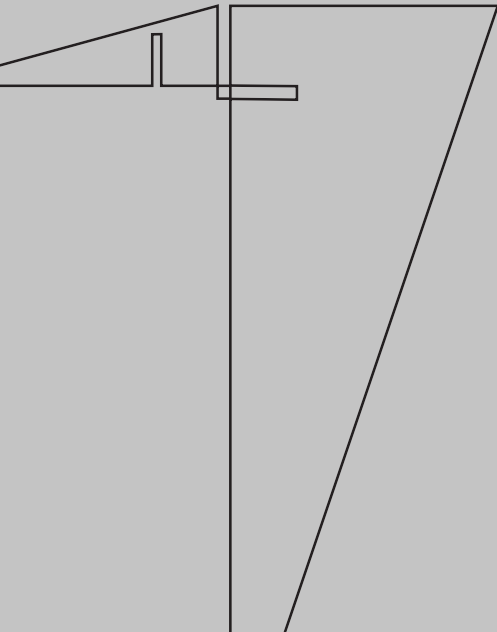





۱

بدون عنوان

ترکیب مواد روی چوب

۱۲۰×۱۲۰ سانتیمتر

۱۴۰۳

1

Untitled

Mixed materials on board

120×120 cm

2024



۲

2

بدون عنوان

Untitled

ترکیب مواد روی چوب

Mixed materials on board

۱۵۰×۱۲۰ سانتیمتر

150×120 cm

۱۴۰۳

2024

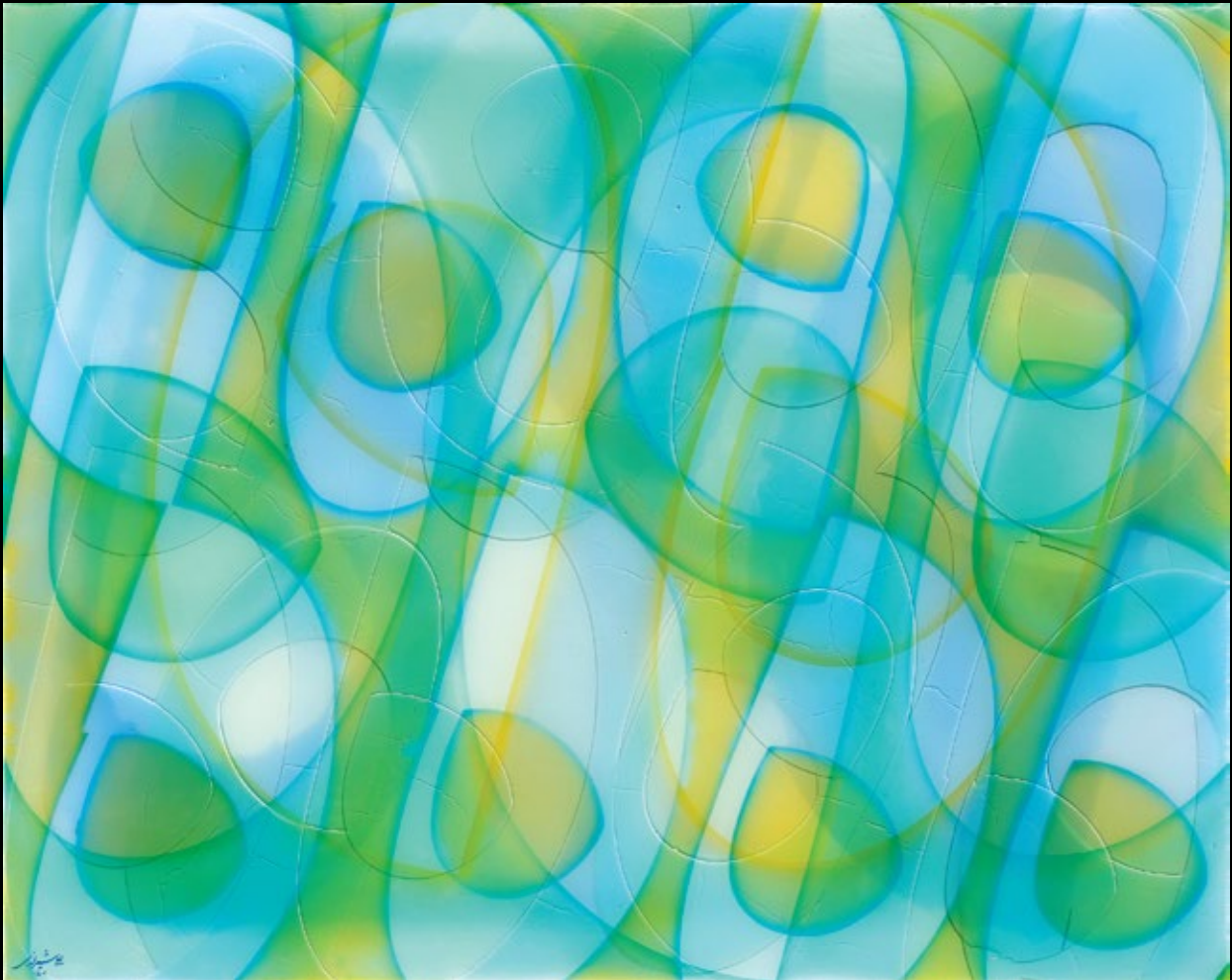

۳

3

بدون عنوان

Untitled

ترکیب مواد روی چوب

Mixed materials on board

۱۲۰×۱۵۰ سانتیمتر

120×150 cm

۱۴۰۳

2024



۴

4

بدون عنوان

Untitled

ترکیب مواد روی چوب

Mixed materials on board

۱۲۰×۱۲۰ سانتیمتر

120×120 cm

۱۴۰۳

2024





بر آن بودم استحکام و قوت خط نستعلیق با آن ظرافت و لطافت را یکجا به نمایش درآورم و راهی نبود جز دگرگون سازی کلی ساختار نقاشیخط هایم. پس از سالیان متمادی آزمون و خطاهای بسیار، متریال مناسبی برای این مهم یافتم. بنده و بسیاری از هنرمندان و هنرپژوهان بر این باوریم که خط نستعلیق در عین استحکام و قوت، فرم و اندامی ظریف و لطیف دارد و چالش اصلی برای به نمایش درآوردن این خصوصیت، انتخاب رنگ متناسب برای اجرای اثر بود. در بکارگیری میزان رنگ از نظرات همسر عزیزم پریا بهره برده و این میزان از شفافیت رنگ باعث بوجود آمدن طیف بسیار وسیعی از رنگها تنها با استفاده از یک یا دو رنگ گردید.

I aimed to convey the strength and elegance of the Nastaliq script, necessitating a complete reimagining of my line drawings.
After extensive experimentation, I discovered the ideal materials for this endeavor.
Many artists and scholars, including myself, recognize that while the Nastaliq script possesses a robust character, It also contains a delicate essence. The primary challenge lay in selecting the right colors to highlight this quality.
With insights from my wife Paria, I utilized a specific color transparency that allowed for a broad spectrum of hues from just one or two colors.



۵

5

بدون عنوان

Untitled

ترکیب مواد روی چوب

Mixed materials on board

۱۲۰×۱۵۰ سانتیمتر

120x150 cm

۱۴۰۳

2024



۶

6

بدون عنوان

Untitled

ترکیب مواد روی چوب

Mixed materials on board

۱۵۰×۱۲۰ سانتیمتر

150x120 cm

۱۴۰۳

2024

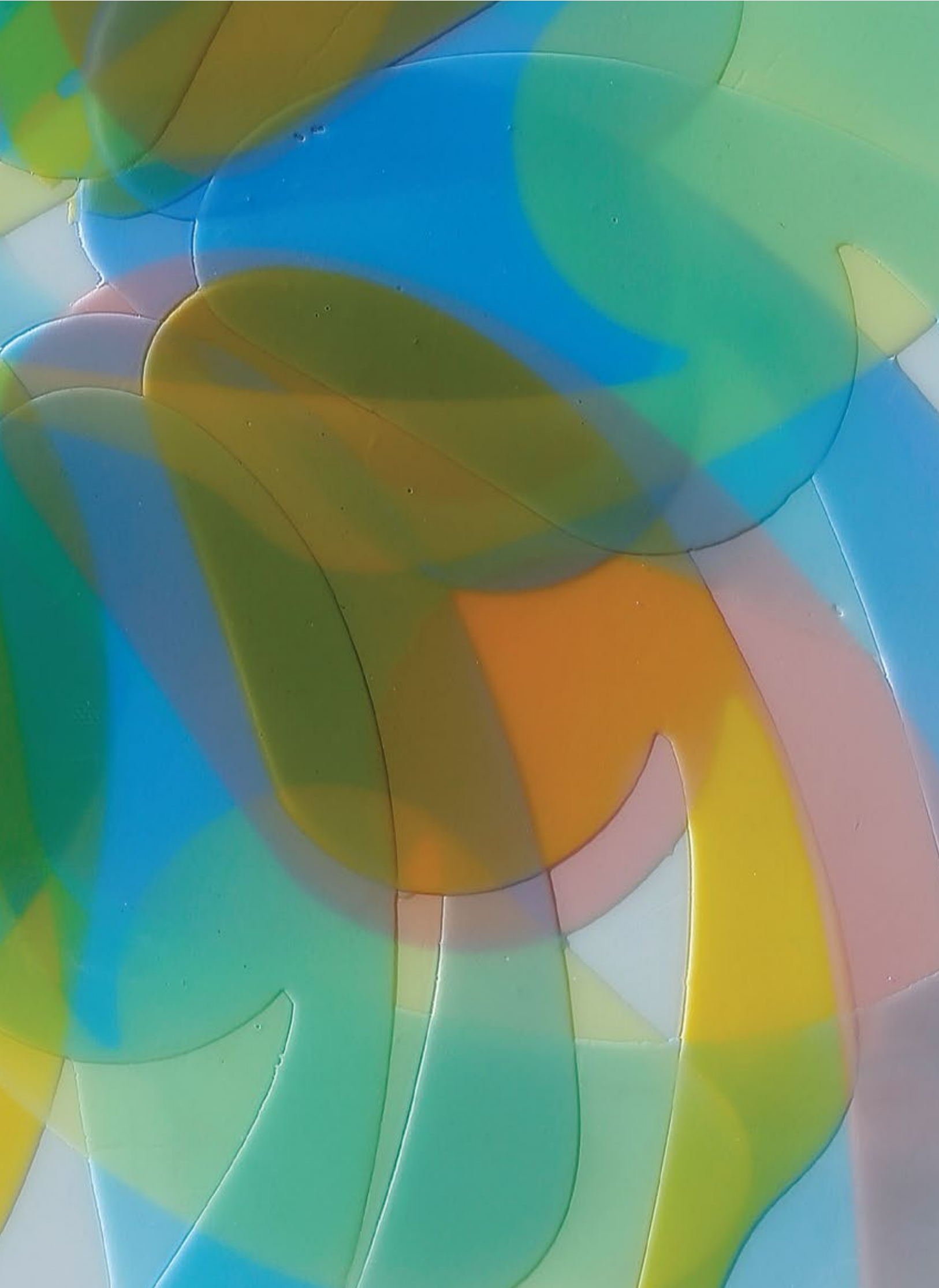



۷

7

بدون عنوان

Title : Untitled

ترکیب مواد روی چوب

Mixed materials on board

۱۲۰×۱۲۰ سانتیمتر

120x120 cm

۱۴۰۳

2024



۸	۸
بدون عنوان	Untitled
ترکیب مواد روی چوب	Mixed materials on board
۱۲۰×۱۵۰ سانتیمتر	120x150 cm
۱۴۰۳	2024

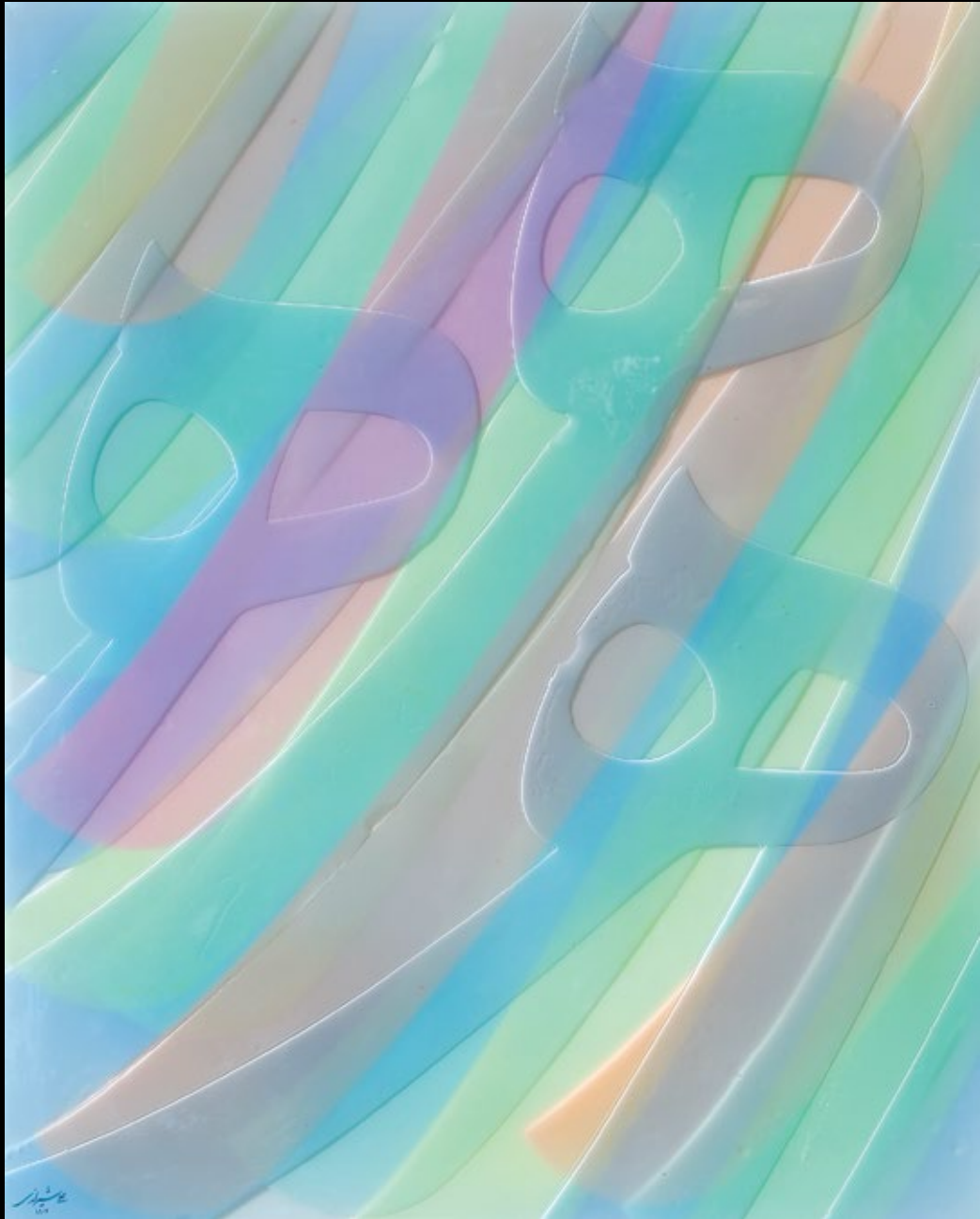

۹

بدون عنوان

ترکیب مواد روی چوب

۱۵۰×۱۲۰ سانتیمتر

۱۴۰۳

9

Untitled

Mixed materials on board

150x120 cm

2024

در این روش بسیاری از ترکیب رنگها خارج از کنترل بود و قبل از اتمام اثر شکل نهایی آن کاملا مشخص نبود، به عبارتی "اتفاق" عنصری مهم در این آثار گردید. هیجان و انتظار ناشی از "اتفاق" و چگونگی نتیجه کار از ویژگیهای این شیوه از خلق اثر است.

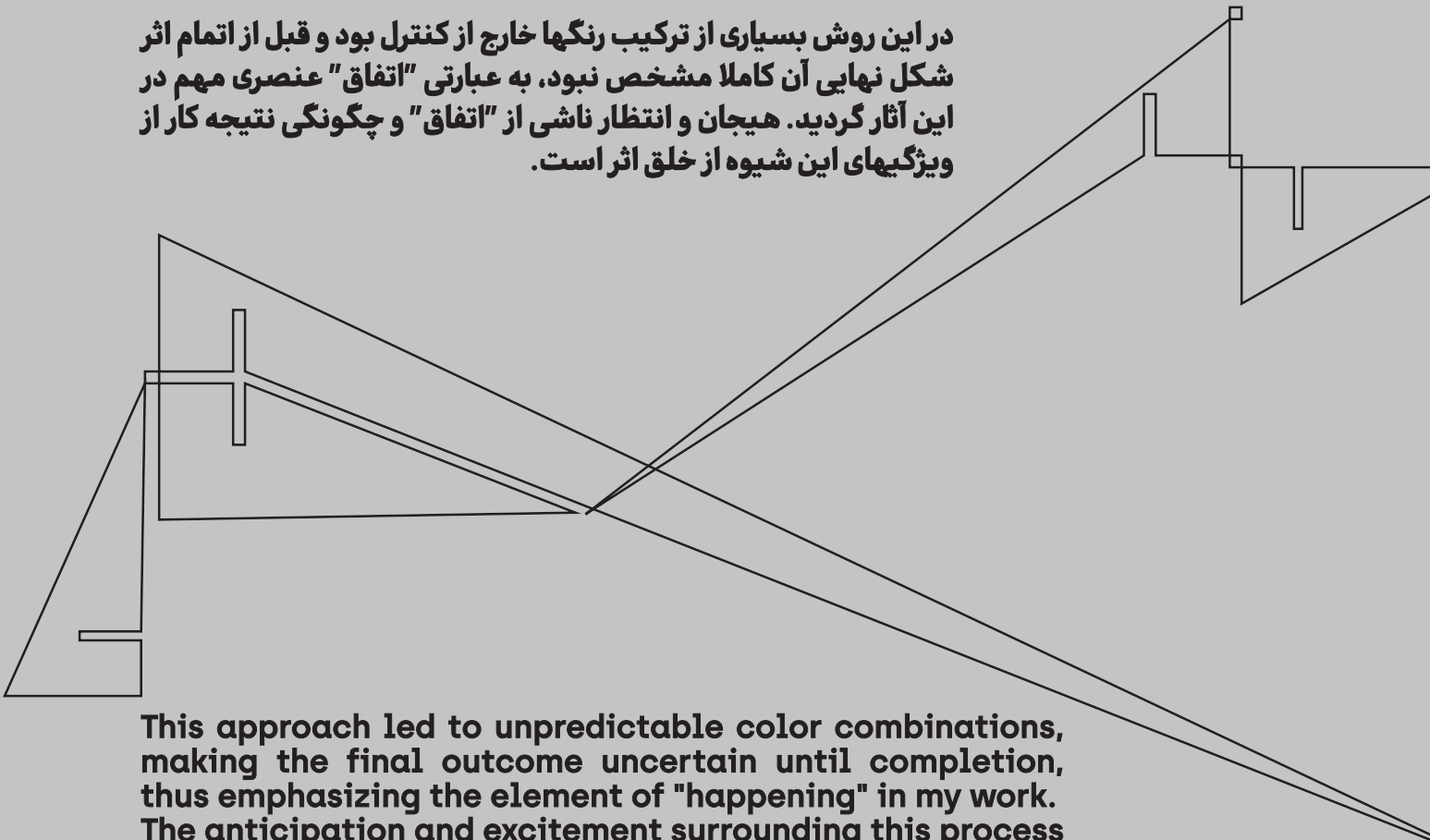

This approach led to unpredictable color combinations, making the final outcome uncertain until completion, thus emphasizing the element of "happening" in my work. The anticipation and excitement surrounding this process are defining features of my artistic method.

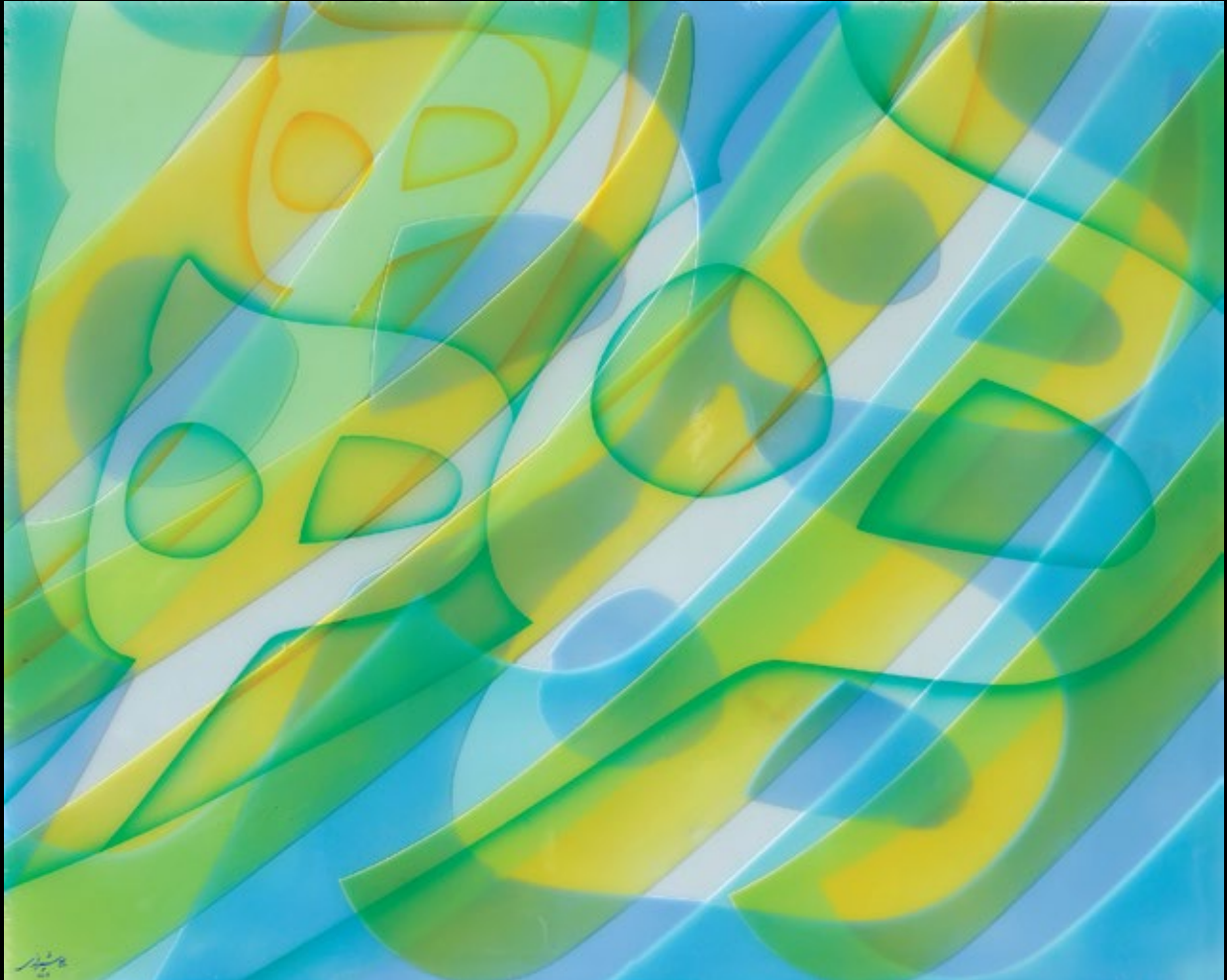

۱۰

10

بدون عنوان

Untitled

ترکیب مواد روی چوب

Mixed materials on board

۱۲۰×۱۵۰ سانتیمتر

120×150 cm

۱۴۰۳

2024





۱۱

بدون عنوان
ترکیب مواد روی چوب
۱۵۰×۱۲۰ سانتیمتر
۱۴۰۳

11

Untitled
Mixed materials on board
150x120 cm
2024



۱۲

12

بدون عنوان

Untitled

ترکیب مواد روی چوب

Mixed materials on board

۱۵۰×۱۲۰ سانتیمتر

150×120 cm

۱۴۰۳

2024



نورپردازی و زاویه دید، نقش اساسی در جلوه این آثار داشته و شفافیت و لایه های در هم تنیده شده همانند آئینه کاری باعث انعکاس رنگ و سایه روشنهای محیط در اثر می شود در نتیجه اینکه این آثار در چه محیطی و با چه رنگ و اشیایی در ارتباط قرار گیرد و اینکه اشیاء ثابت و یا متحرک هستند ظاهر بصری اثر را تغییر می دهد.

In addition, light and viewing angle significantly affect the appearance of pieces. as the transparency and layered textures reflect the surrounding colors and shadows, altering the visual experience based on the viewer's perspective.





۱۳

13

بدون عنوان

Untitled

ترکیب مواد روی چوب

Mixed materials on board

۱۲۰×۱۵۰ سانتیمتر

120×150 cm

۱۴۰۳

2024



۱۴

14

بدون عنوان

Untitled

ترکیب مواد روی چوب

Mixed materials on board

۱۲۰×۱۵۰ سانتیمتر

120×150 cm

۱۴۰۳

2024



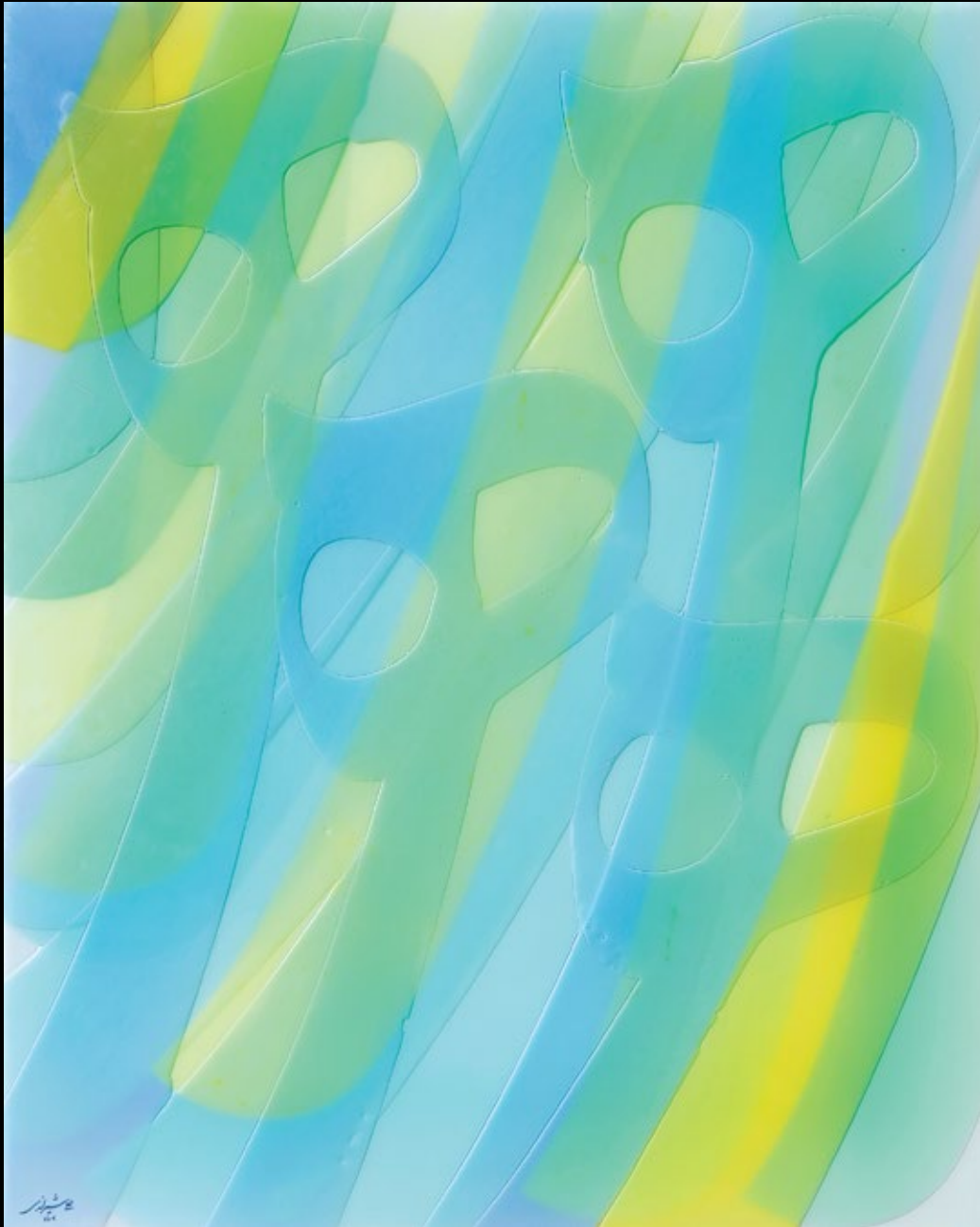

۱۵

15

بدون عنوان

Untitled

ترکیب مواد روی چوب

Mixed materials on board

۱۵۰×۱۲۰ سانتیمتر

150×120 cm

۱۴۰۳

2024

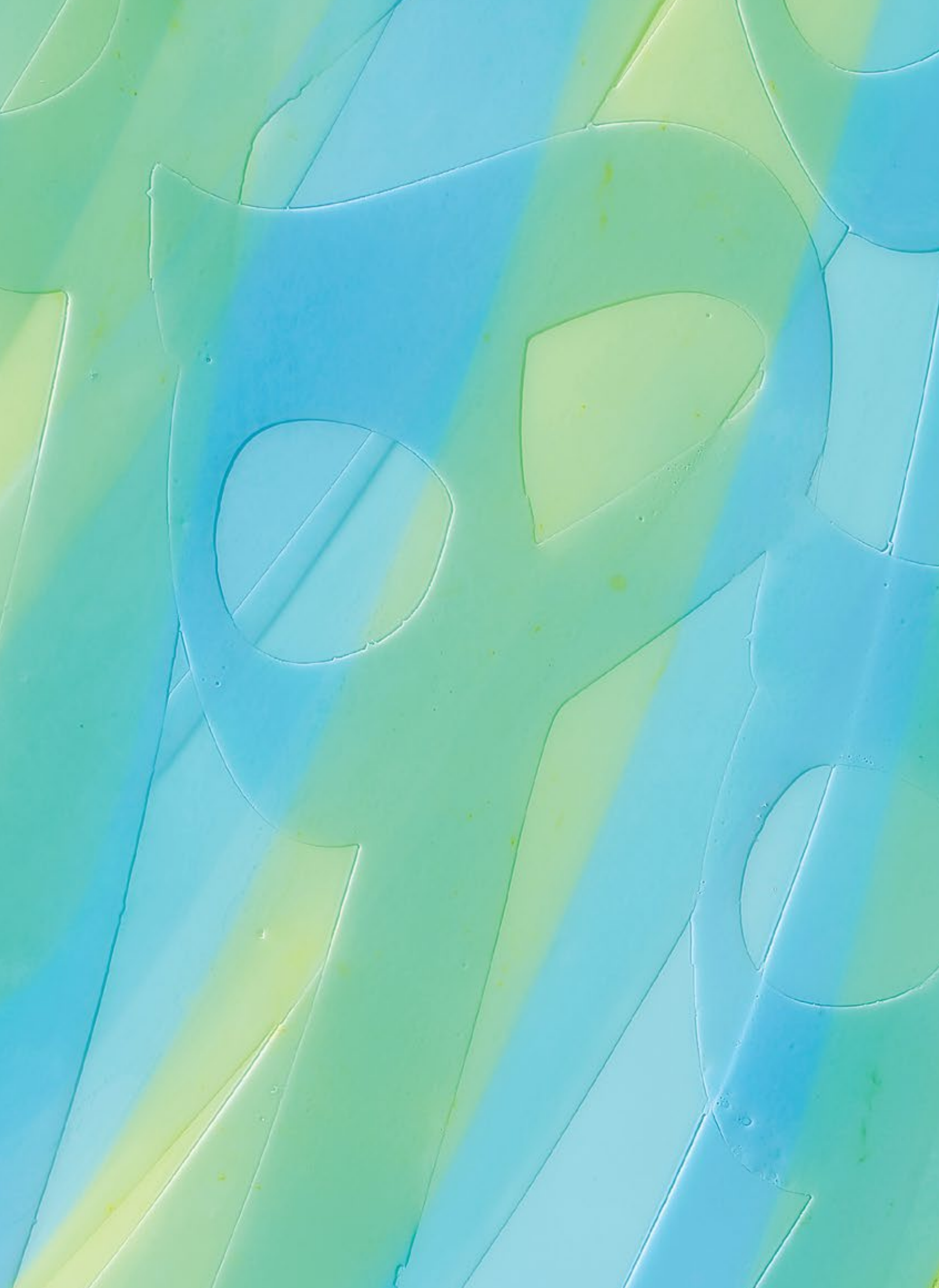

برای خلق آثار بخش قابل توجهی از اوقات را صرف پژوهش و مطالعه در مورد مواد و متریال و تکنیک اجرا کرده و همواره در جستجو و یافتن تکنیک های منحصر بفرد هستم تا حتی المقدور از متریال های جدید و یافتن تکنیک شخصی در پدید آوردن آثارم بهره برده و به آن را به نمایش گذارم.

To achieve the desired effects, I have dedicated considerable time to researching materials and techniques, continually seeking innovative methods to create a personal space in my artwork.



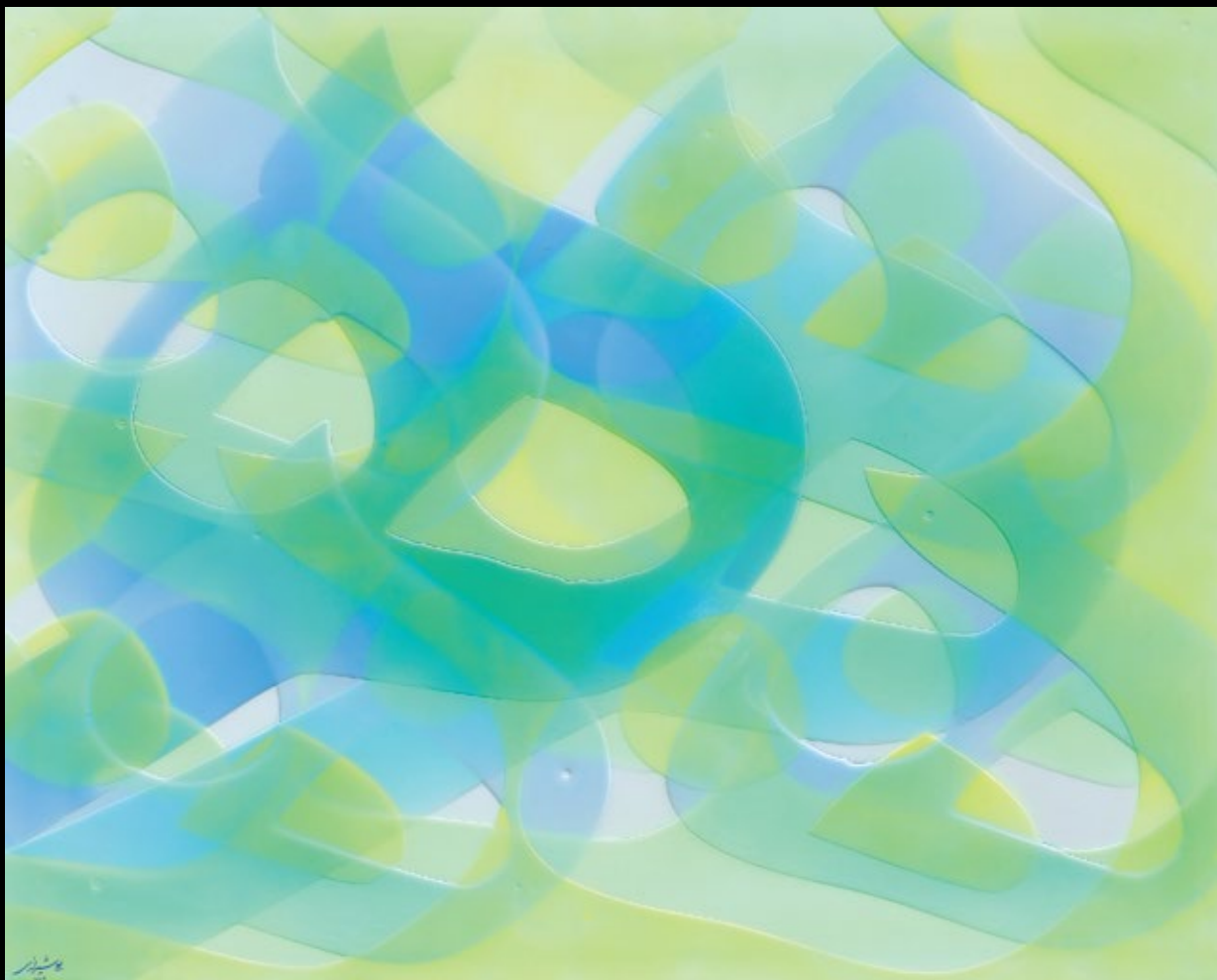

۱۶

16

بدون عنوان

Untitled

ترکیب مواد روی چوب

Mixed materials on board

۱۲۰×۱۵۰ سانتیمتر

120×150 cm

۱۴۰۳

2024





۱۷

17

بدون عنوان

Untitled

ترکیب مواد روی چوب

Mixed materials on board

۱۲۰×۱۵۰ سانتیمتر

120×150 cm

۱۴۰۳

2024



۱۸

18

بدون عنوان

Untitled

ترکیب مواد روی چوب

Mixed materials on board

۱۵۰×۱۲۰ سانتیمتر

150×120 cm

۱۴۰۳

2024

